

## Gamme ENL - Batteries plomb sans entretien

### EN160-6

SPECIFICATIONS		
Tension nominale	6	V
Capacité en 10h (C10) à 5.4V (20°C)	163	Ah
Puissance constante en 10min à 1.6V/élé. (20°C)	672	Watt
DIMENSIONS		
Longueur	305 (±1)	mm
Largeur	210 (±1)	mm
Hauteur	240 (±1)	mm
Hauteur bornes incluses	N/A	mm
Poids (typique)	35.0	kg
TYPE DE BORNES		
Bornes à insert fileté . (M=Male ou F=Femelle)	M8 (F)	mm
Couple	6 (±0.5)	Nm
PLAGE DE TEMPERATURE DE FONCTIONNEMENT		
Stockage (batterie complètement chargée)	-20°C a +50°C	
Charge	-15°C a +50°C	
Décharge	-20°C a +60°C	
STOCKAGE		
Perte de capacité par mois à 20°C (approximatif)	3	%
MATERIAU DU BAC		
Flamme retardante	ABS (UL94:V0)	
TENSION DE CHARGE		
Tension de charge en floating à 20°C	6.78 (±1%)	V
	2.26 (±1%)	V/élé
Coefficient de correction de tension de charge en floating en fonction de la température (à partir de 20°C)	-3	mV/élé/°C
Charge rapide à 20°C	7.2 (±2%)	V
	2.40 (±2%)	V/élé
Coefficient de correction de tension de charge rapide en fonction de la température (à partir de 20°C)	-4	mV/élé/°C
COURANT DE CHARGE		
Limitation de courant de charge en floating	Pas de limite	A
Limitation de courant en charge rapide	40.75	A
COURANT MAXIMUM DE DECHARGE		
1 seconde	1500	A
1 minute	960	A
COURANT DE COURT-CIRCUIT ET RESISTANCE INTERNE		
<b>(selon à la norme EN CEI 60896-21)</b>		
Résistance interne	2.15	m
Courant de court-circuit	3235	A
IMPEDANCE		
Mesurée à 1kHz	1.7	m
PERFORMANCES ET CARACTERISTIQUES		
Voir manuel technique	EN	
DUREE DE VIE		
Classification EUROBAT: Haute Performance	-	
Classification EUROBAT: Longue Vie	12+	ans
Durée de vie Yuasa à 20°C	12	ans
SECURITE		
<b>Installation</b>		
Peut être installée et utilisée dans toutes les positions, sauf à l'envers en permanence.		
<b>Poignées</b>		
Les batteries ne doivent pas être suspendues par les poignées si poignées.		
<b>Soupapes</b>		
Chaque élément batterie est équipé de soupape pour permettre aux gaz de s'échapper et aussi assurer l'étanchéité.		
<b>Dégazage</b>		
Les batteries VRLA produisent de l'hydrogène qui, mélangé avec de l'air peut devenir explosif. Ne pas installer les batteries dans une enceinte étanche.		
<b>Recyclage</b>		
Les batteries VRLA YUASA en fin de vie, doivent être recyclées selon la législation nationale en vigueur.		

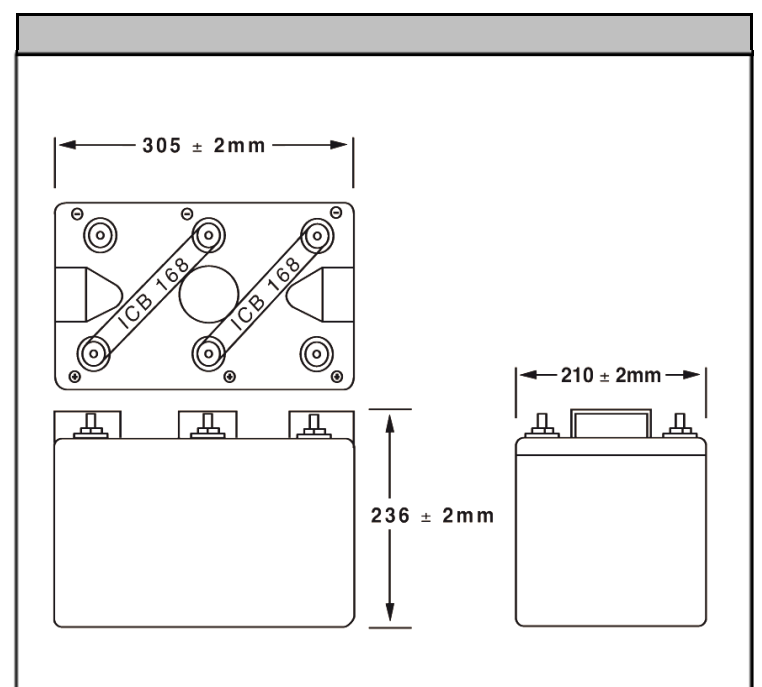

#### CERTIFICATIONS PAR ORGANISMES INDEPENDANTS

ISO 9001 - Système d'organisation qualité  
 ISO 14001 - Système d'organisation environnementale  
 EN 18001 - Système d'organisation hygiène et sécurité  
 UNDERWRITERS LABORATORIES (UL)

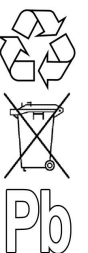

#### NORMES

IEC61056  
 IEC60896-21/22



TOUTES LES DONNEES PEUVENT ETRE MODIFIEES  
 SANS INFORMATION PREALABLE  
 Version N°: V.2 / Date de version: Mars 2011



YUASA BATTERIES FRANCE  
 Zac des Chesnes Ouest  
 13 rue du Morellon  
 38070 Saint-Quentin Fallavier  
 France